

CAB1200

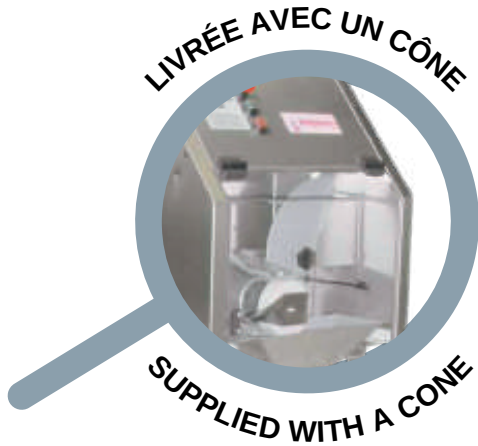

3 operating modes : manual, semi-automatic or automatic

3 modes de fonctionnement : manuel, semi-automatique ou automatique

Electronic control panel
 Production : from 20 up to 50 pieces/min
 Dough piece weight : from 30 to 800 gr
 Vat capacity : 40 kg of dough
 Supplied with 1 cone
 230/50Hz/3
 Puissance : 0.93 kW
 Net weight : 50 kg

Tableau de commande électronique
 Production : de 20 à 50 pièces/min
 Poids des pâtons : de 30 à 800 gr
 Capacité de la cuve : 40 kg de pâte
 Livrée avec 1 cône
 230/50Hz/1
 Power : 0.93 kW
 Poids net : 50 kg

Options :
 Additional cone
 Support
 Rounder
 60Hz

Options :
 Cône supplémentaire
 Support
 Bouleuse
 60Hz

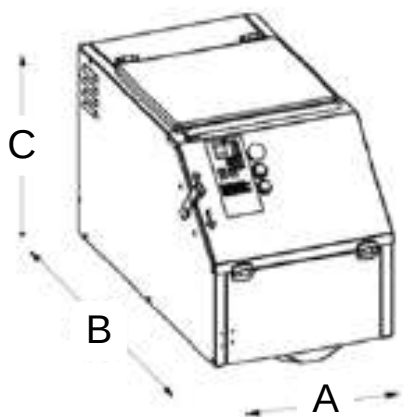

Dimensions
 A : 430 mm
 B : 780 mm
 C : 430 mm